

*Hydraulische
Abkantpressen*

EASY-FORM® SERIE

DIE ULTIMATIVE ABKANTPRESSE

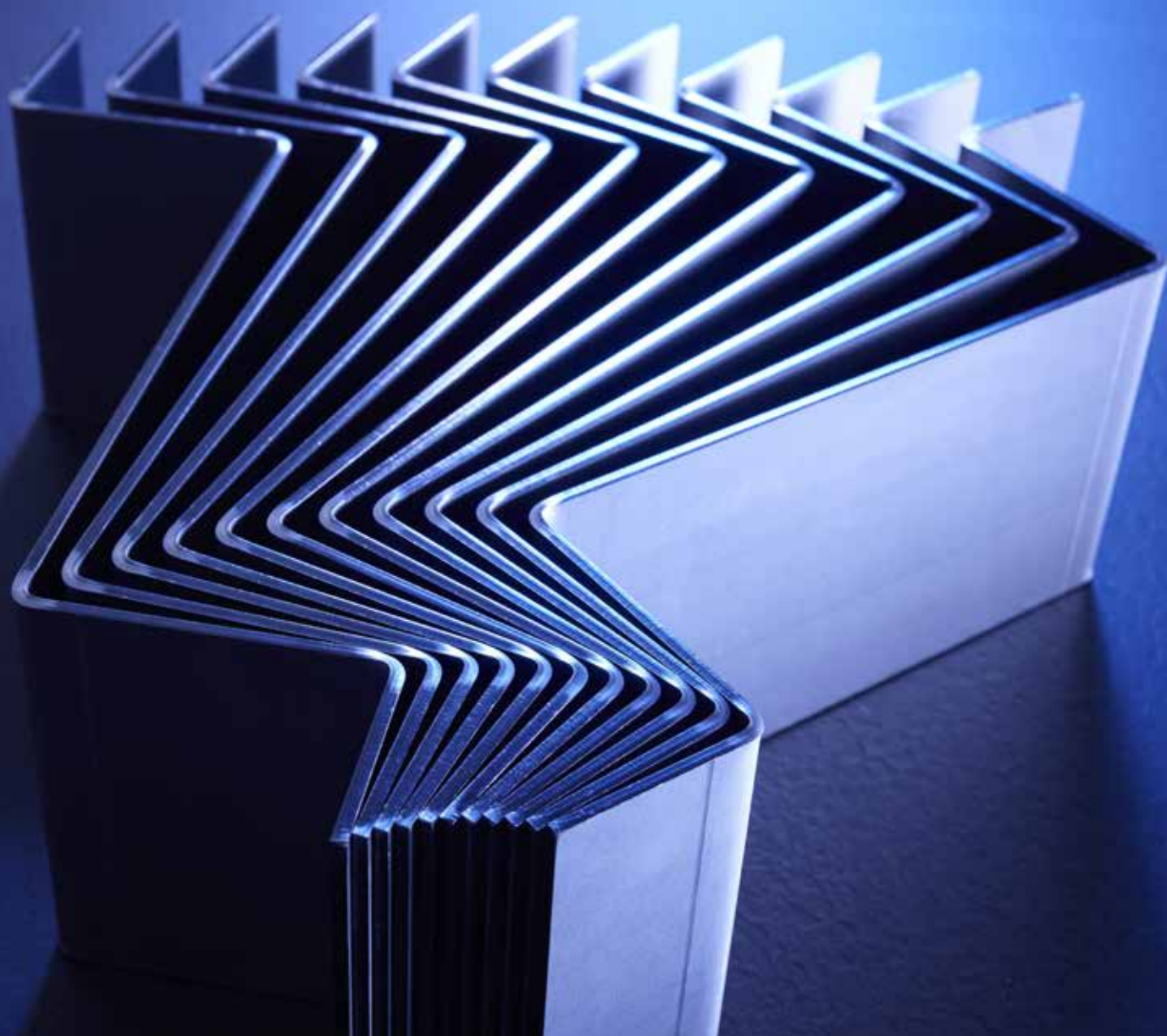

EASY-FORM® SERIE

DIE ULTIMATIVE ABKANTPRESSE

Die Easy-Form® Serie besteht durch die Integration von fortschrittlicher Technologie und Software, aus intelligenten und hochpräzisen Abkantpressen.



LEUCHTANZEIGE STATUS

LED-Leuchten zeigen den Status der Maschine an.



INTUITIVE STEUERUNG

Die 19" TOUCH-B Steuerung ist anwenderfreundlich und nutzt alle Biegefähigkeiten der Presse.

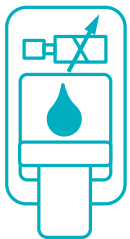

SERVO-GESTEUERTES HYDRAULIKSYSTEM

Die Hydraulikkomponenten werden bei LVD firmenintern aus Massivstahl hergestellt und auf hohem Niveau gefertigt. Die gehärteten Stahlkolben sind präzise hergestellt und mikropoliert, für einen lebenslangen, störungsfreien Betrieb.



STARRE RAHMENBAUWEISE

Die Easy-Form® Modelle bis zu 400 Tonnen/4 m verfügen über einen einteiligen, geschweißten Rahmen, der direkt auf dem Fundament installiert werden kann. Größere Biegelängen und höhere Druckkräfte erfordern eventuell einen speziell vorbereiteten Untergrund.





LED-SYSTEM ZUR ARBEITSBELEUCHTUNG

Ein LED-System leuchtet den vorderen und hinteren Arbeitsbereich aus und sorgt so für eine bessere Sicht.



EASY-FORM® LASER ADAPTIVES BIEGESYSTEM

Das patentierte, prozessinterne LVD-System zur Winkelüberwachung, stellt perfekte Biegeergebnisse sicher und passt die Stößel/Stempelposition präzise und in Echtzeit an.



CNC- BOMBIERSYSTEM

Die Easy-Form-Abkantpresse ist mit einem firmenintern entwickelten und nach Maß gefertigten V-Achsen Bombiersystem ausgestattet.

LINEAR- ENCODER

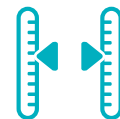

Linear-Encoder mit Bezugspunkten am Maschinenrahmen, stellen die präzise Kontrolle der oberen Position des Biegebalkens sowie der Reproduzierbarkeit sicher.



HINTERANSCHLAG

Der Hinteranschlag mit 2, 5, oder 6 Achsen wird automatisch für bestmögliche Biegeergebnisse positioniert.



PRÄZISES BIEGEN

AUFFEDERUNGS-KOMPENSATION

Referenzencoder sind so mit dem Maschinenrahmen verbunden, dass Aufbiegung während des Biegevorgangs, keinen Einfluss auf die Positioniergenauigkeit der Stößelbewegung ausübt (Y1,Y2).

.....



Abb. a

EASY-FORM® LASER (EFL) ADAPTIVES BIEGESYSTEM

EFL garantiert den gewünschten Winkel vom ersten Biegevorgang an. Das Winkelmesssystem besteht aus zwei Laserscannern, die sich an der Vorder- und Rückseite des Tisches befinden.

Die Besonderheit des EFL liegt darin, dass die V-Matrizen anstelle des Bleches als Referenzpunkt verwendet werden. EFL erstellt pro Sekunde bis zu 100 Messungen zwischen der Matrize und dem Blech. Die Scanner sind mit der CADMAN-Datenbank verlinkt, die ein Verzeichnis der Werkzeuge und den geprüften Biegeergebnissen umfasst.

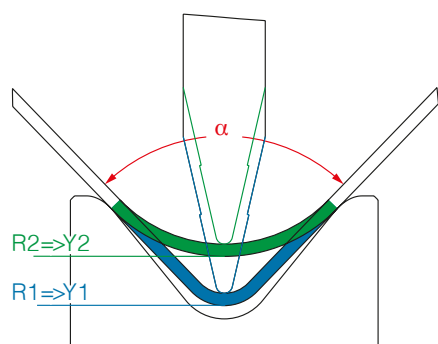
Sobald der Biegeablauf der Abkantpresse angelaufen ist, übermittelt das EFL-System digitale Informationen in Echtzeit an die CNC-Steuereinheit, welche diese verarbeitet und unmittelbar die Stößel- und Stempelposition anpasst, um den korrekten Winkel zu erzielen. Der Biegeprozess wird dabei nicht unterbrochen, sodass keine Produktionszeit verloren geht.

Die einzigartige Ausführung des Easy-Form® Laser-Systems ermöglicht es der Abkantpresse, sich Materialschwankungen wie Blechstärke, Verfestigungen und Körnungsverlauf anzupassen und automatisch alle Abweichungen zu kompensieren (Abb. a).





Abb. b

CNC-BOMBIERSYSTEM

Daten bezüglich der Blechstärke, Biegelänge, Matrizenöffnung und Zugfestigkeit, werden in die TOUCH-B-Steuerung eingegeben, um die für die Kompensation der Durchbiegung der Abkantpresse und des Biegebalkens erforderlichen Werte zu bestimmen. Der firmeneigene Entwurf von LVD schafft eine perfekte Biegung, durch präzise gefertigte Auflagekeile (Abb. b), die über die Servo-Motoren verstellt werden.

Das Bombiersystem wird für jede einzelne Abkantpresse auf Maß gefertigt. Die dazugehörigen Komponenten werden, entsprechend den geometrischen Abmessungen zwischen dem Biegebalken und dem Tisch, hergestellt und endbearbeitet.

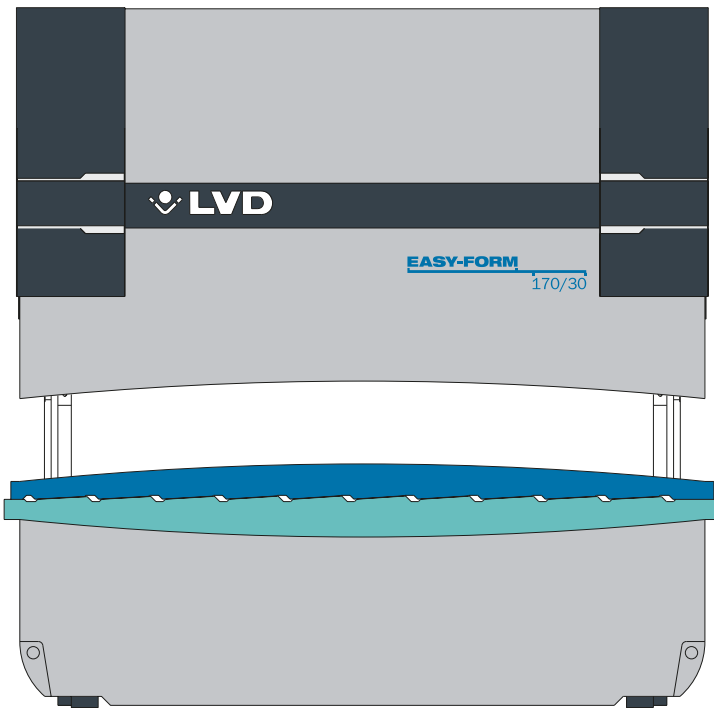
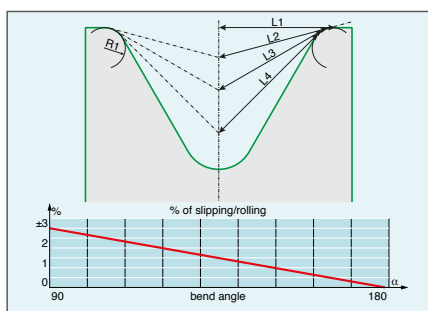

Normaler Radius

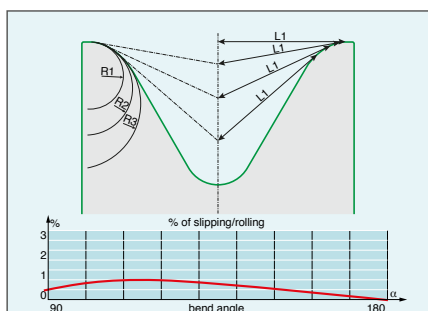

STONE-RADIUS

Abb. c

STONE-RADIUS

Alle LVD-Matrizen haben einen progressiven STONE-Radius an beiden Seiten der V-Öffnung, der dafür sorgt, dass es weniger Reibung zwischen dem Material und den Matrizen gibt, wodurch weniger Spuren auf dem Material hinterlassen werden (Abb. c).

Weitere Vorteile des STONE-Werkzeugs:

- geringerer Werkzeugverschleiß
- Austauschbarkeit der Werkzeuge
- Verminderung der Kantspuren am Werkstück
- verbesserte Führung des Werkstücks
- geringere Druckkraft
- symmetrisches Biegen, auch bei längeren Teilen

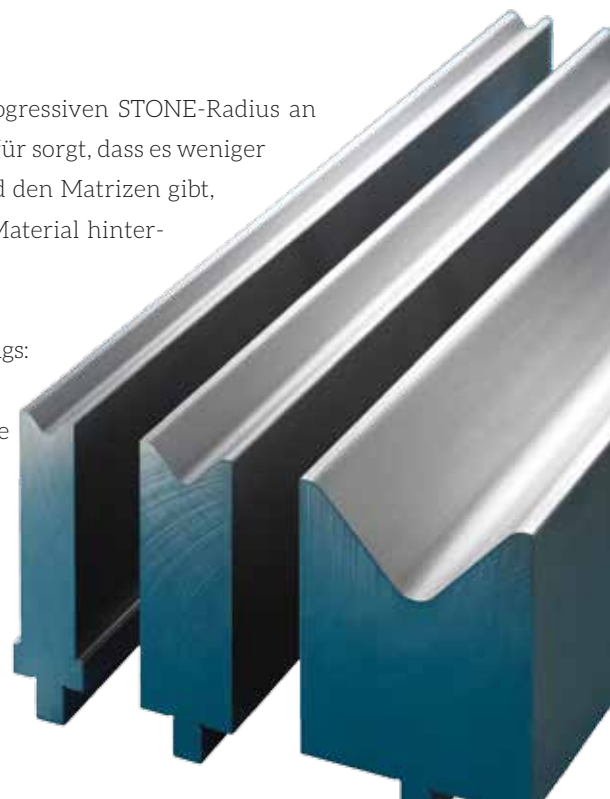

FLEXIBILITÄT DER HINTERANSCHLÄGE

Der Hinteranschlag sichert die fehlerfreie Positionierung des Werkstückes in der Abkantpresse, reduziert die Gesamtdurchlaufzeit und steigert die Produktivität. Die Hinteranschlagsysteme von LVD bieten die ultimative Flexibilität für die Produktion, sowohl für parallele, als auch für nicht parallel verlaufende Biegekanten. Mit Hilfe der einzigartigen Dreipunkt-Anschlagfinger lassen sich die Hinter- und Seitenanschlagspositionen für eine präzise Teileproduktion automatisch berechnen und einstellen.

Die Programmierung mit der CADMAN® Software von LVD, ermöglicht eine Prüfung der Ausführbarkeit vor Beginn der Produktion. Die Informationen aus der Datenbank werden automatisch eingesetzt, um direkt beim ersten Durchgang präzise Biegeergebnisse zu erzielen. Die genauen Positionen der Hinteranschläge können festgelegt werden und während der Produktion sind keine Änderungen erforderlich.

Das Grundsystem besteht aus zwei Achsen und kann bis hin zu einem Modulsystem ausgestattet werden.

Standard Hinteranschlag mit zwei Achsen (X, R) und manueller Z-Achse für Easy-Form 6

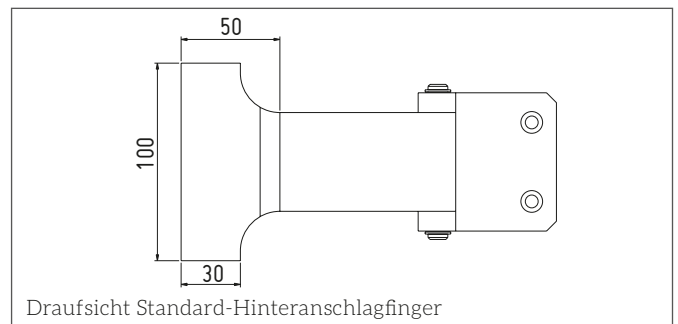

Hinteranschlag mit fünf Achsen (X, R, Z1, Z2, X') für Easy-Form 9

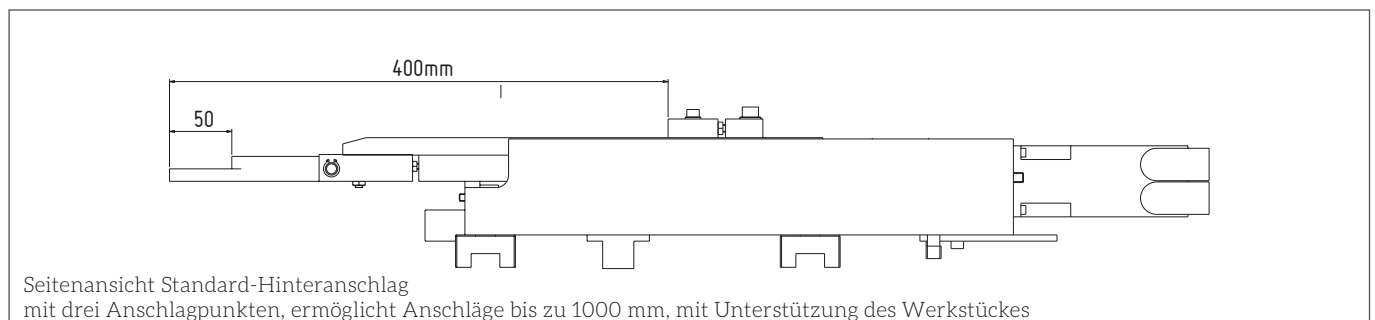
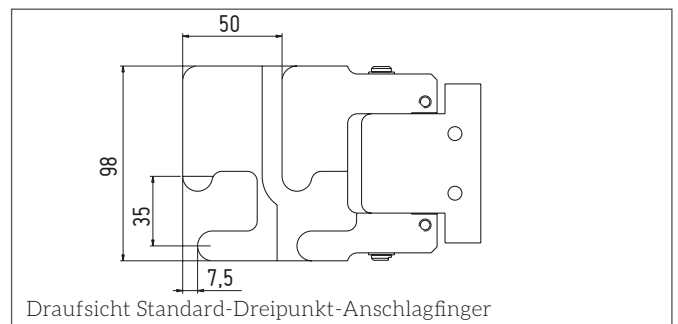

Modularer Hinteranschlag mit sechs Achsen (X1, R1, Z1, X2, R2, Z2) bis zu 400T für Easy-Form 9 (Option)

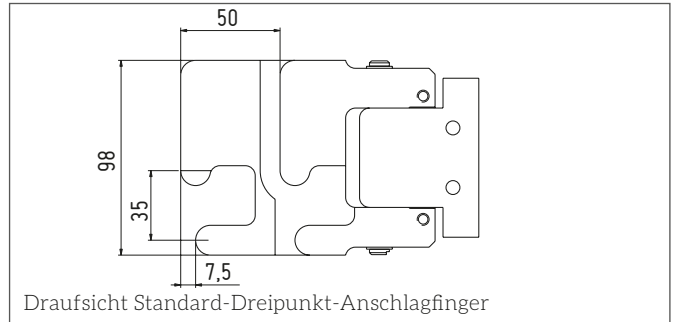

Modularer Hinteranschlag mit sechs Achsen (X1, R1, Z1, X2, R2, Z2) für 500T und 640T

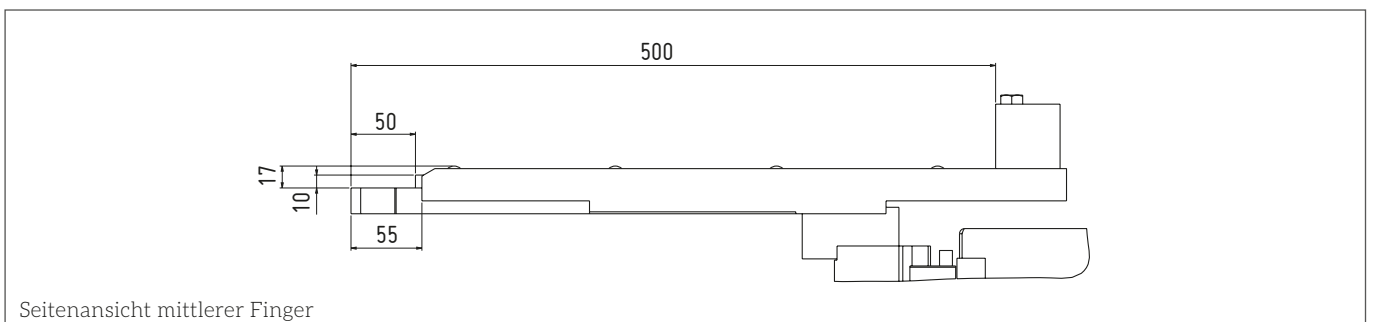
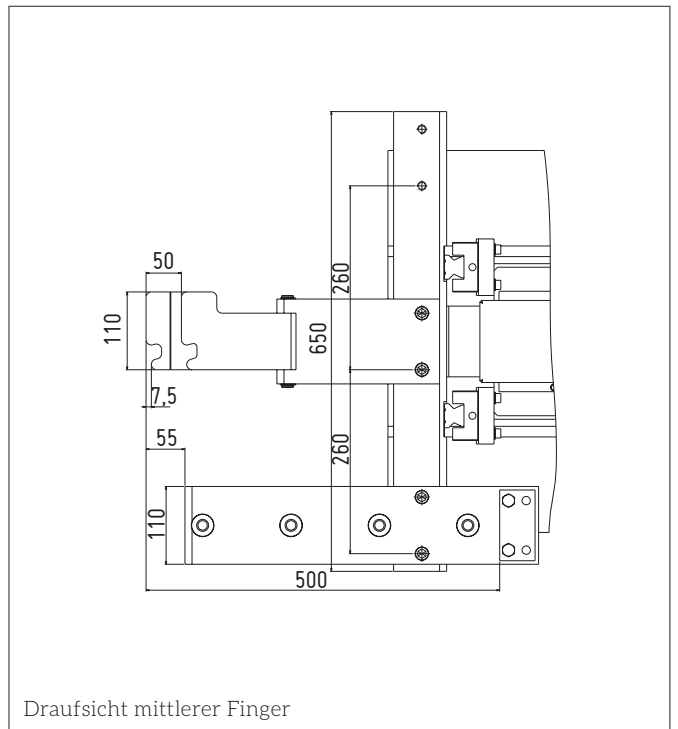

KONFIGURIEREN SIE IHRE ABKANTPRESSE

LED-Arbeitsbeleuchtungen vorne und hinten, ein zweites Fußpedal, ein Barcodeleser zum automatischen Laden von Biegeprogrammen sowie eine Klimaanlage für den Schaltschrank gehören zum Lieferumfang bei der Standard-Easy-Form-Maschine.

Der Turbo-Hydraulikantrieb, eine Standardfunktion, maximiert die Effizienz der Maschine. Die exklusive Ausführung der Pumpe regelt die Durchflussrate, um eine optimale Maschinengeschwindigkeit zu erzielen, wodurch unnötige Ölerwärmung und Energieverlust vermieden werden. Es geht keine Energie verloren, wenn die Maschine den Stößel unter Druck in Position hält oder mit geringer Leistung arbeitet.

Zur Verbesserung der Produktionsleistung Ihrer Abkantpresse sind verschiedene Optionen verfügbar: schnell reagierende, hydraulische Klemmung am Biegebalken/am Tisch, gehärtete Werkzeugklemmung, erweiterter Abstand Tisch-Stößel/erweiterter Hub, erweiterte Ausladung, Sicherheitssystem Lazersafe, Schnittstelle für Robotoranschluss und weitere Optionen.



Auflagearme auf Führungsschienen vorne ermöglichen eine schnelle Positionierung über die gesamte Biegelänge



CNC-gesteuertes Blechfolgesystem

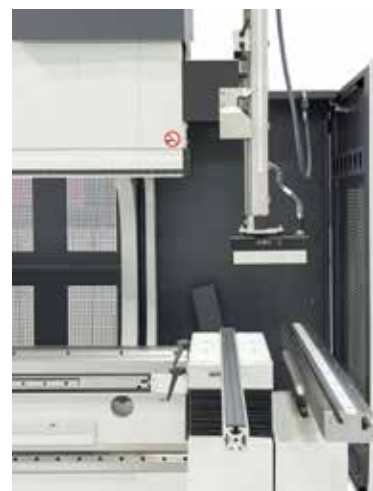

Standardmäßige Parkposition links/rechts.



Erweiterter Abstand Tisch-Stößel/Hub/Ausladung in 100 mm Schritten

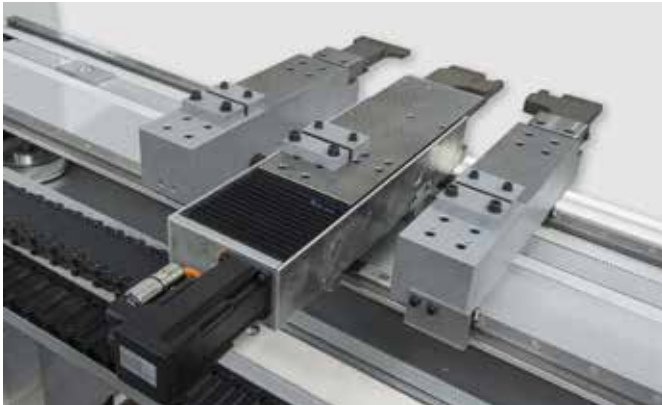

Zusätzlicher Anschlagfinger zum Anschlagen langer Werkstücke



Hinteranschlagfinger mit elektrischem Kontakt für Biegeprozesse mit Robotern

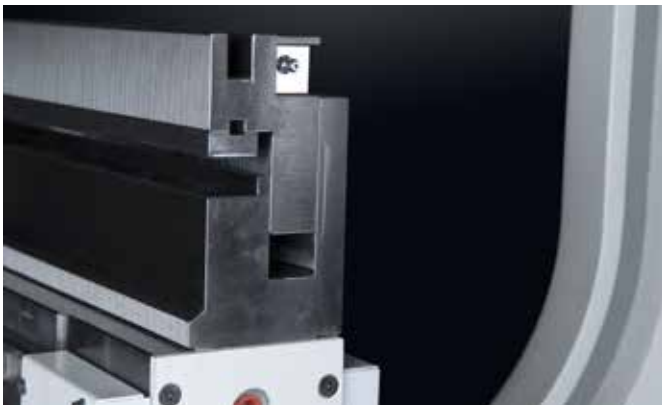

Falztisch



Lazersafe Sicherheitssystem



Tandembetrieb: Synchronisierter Betrieb zweier Abkantpressen über eine einzige CNC-Steuerung oder unabhängiger Betrieb jeder Presse über separate Steuerungen. Verfügbar mit unterschiedlichen Tonnagen und Längen in Tandem-Konfiguration.

TECHNISCHE DATEN

Typ		80/15	80/20	80/25	110/30	110/40	110/42	135/30	135/40	135/42
Druckkraft	kN	800	800	800	1.100	1.100	1.100	1.350	1.350	1.350
Druck	bar	290	290	290	245	245	245	290	290	290
Arbeitslänge	A mm	1.500	2.000	2.500	3.050	4.000	4.270	3.050	4.000	4.270
Ständerdurchgang	B mm	1.050	1.550	2.050	2.600	3.150	3.820	2.600	3.150	3.820
Hub	C mm	200	200	200	200	200	200	200	200	200
Abstand Tisch/Stößel	E mm	400	400	400	400	400	400	400	400	400
Ausladung	D mm	400	400	400	400	400	400	400	400	400
Tischbreite	F mm	120	120	120	120	120	120	120	120	120
Maximale Tischbelastung	kN/m	2.000	2.000	2.000	2.000	2.000	2.000	2.000	2.000	2.000
Arbeitshöhe	mm	970	970	970	970	970	970	970	970	970
Schließgeschwindigkeit*	mm/s	160	160	160	180	180	180	180	180	180
Arbeitsgeschwindigkeit**	mm/s	22	22	22	22	22	22	22	22	22
Rücklaufgeschwindigkeit	mm/s	200	200	200	200	200	200	200	200	200
Motor	kW	15	15	15	22	22	22	22	22	22
Gewicht (ca.)	kg	5.500	6.000	6.500	9.500	11.000	12.000	9.500	11.000	12.000
Öltank	L	125	125	125	250	250	250	250	250	250

Typ		170/30	170/40	170/42	170/51	220/30	220/30 Plus	220/40	220/40 Plus	220/42
Druckkraft	kN	1.700	1.700	1.700	1.700	2.200	2.200	2.200	2.200	2.200
Druck	bar	285	285	285	285	285	285	285	285	285
Arbeitslänge	A mm	3.050	4.000	4.270	5.100	3.050	3.050	4.000	4.000	4.270
Ständerdurchgang	B mm	2.600	3.150	3.820	4.550	2.600	2.600	3.150	3.150	3.820
Hub	C mm	200	200	200	200	200	300	200	300	200
Abstand Tisch/Stößel	E mm	400	400	400	400	400	570	400	570	400
Ausladung	D mm	400	400	400	400	400	400	400	400	400
Tischbreite	F mm	120	120	120	120	120	200	120	200	120
Maximale Tischbelastung	kN/m	2.000	2.000	2.000	2.000	2.000	2.500	2.000	2.500	2.000
Arbeitshöhe	mm	970	970	970	1.020	970	1.000	970	1.000	970
Schließgeschwindigkeit*	mm/s	180	180	180	180	120	120	120	120	120
Arbeitsgeschwindigkeit**	mm/s	22	22	22	22	21	21	21	21	21
Rücklaufgeschwindigkeit	mm/s	200	200	200	200	200	200	200	200	200
Motor	kW	37	37	37	37	37	37	37	37	37
Gewicht (ca.)	kg	11.000	13.000	14.500	19.500	12.500	13.000	15.000	15.500	16.500
Öltank	L	350	350	350	350	350	350	350	350	350

* Für CE-Länder, nur wenn die Maschine mit einer Sicherheitsoption ausgerüstet ist. ** Für CE-Länder wird die Arbeitsgeschwindigkeit den Sicherheitsnormen angepasst. Unterschiedliche Kombinationen von Hub und lichter Höhe sind in unserem Standard-Sortiment in Schritten von +100 mm verfügbar. Die Spezifikationen können unangekündigten Änderungen unterliegen.

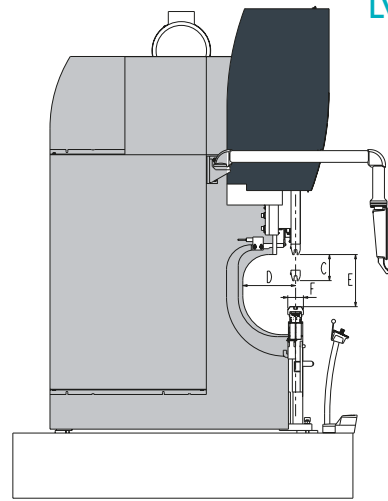
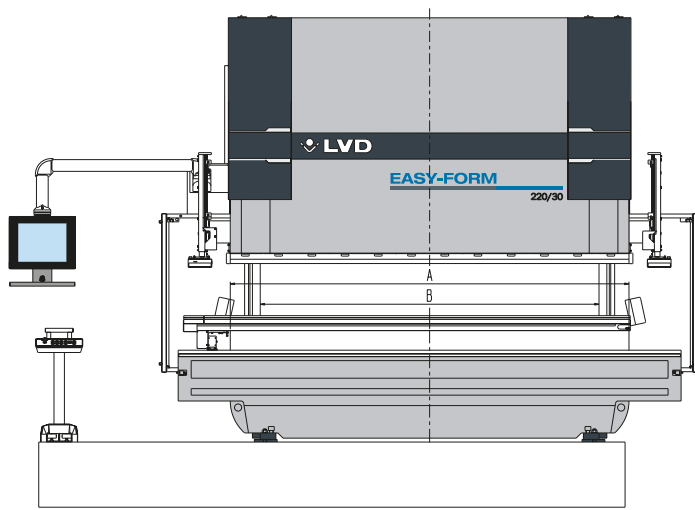

Typ		220/42 Plus	220/51	220/51 Plus	220/61	220/61 Plus	320/30	320/40	320/45	320/51	320/61
Druckkraft	kN	2.200	2.200	2.200	2.200	2.200	3.200	3.200	3.200	3.200	3.200
Druck	bar	285	285	285	285	285	285	285	285	285	285
Arbeitslänge	A mm	4.270	5.100	5.100	6.100	6.100	3.050	4.000	4.500	5.100	6.100
Ständerdurchgang	B mm	3.820	4.550	4.550	5.050	5.050	2.600	3.150	3.820	4.270	5.050
Hub	C mm	300	200	300	200	300	300	300	300	300	300
Abstand Tisch/Stößel	E mm	570	400	570	400	570	570	570	570	570	570
Ausladung	D mm	400	400	400	400	400	400	400	400	400	400
Tischbreite	F mm	200	120	200	120	200	200	200	200	200	200
Maximale Tischbelastung	kN/m	2.500	2.000	2.500	2.000	2.500	2.500	2.500	2.500	2.500	2.500
Arbeitshöhe	mm	1.000	1.025	1.055	1.025	1.055	1.000	1.000	1.000	1.035	1.165
Schließgeschwindigkeit*	mm/s	120	120	120	120	120	120	120	120	120	120
Arbeitsgeschwindigkeit**	mm/s	21	21	21	21	21	14	14	14	14	14
Rücklaufgeschwindigkeit	mm/s	200	200	200	200	200	130	130	130	130	130
Motor	kW	37	37	37	37	37	37	37	37	37	37
Gewicht (ca.)	kg	17.000	20.500	21.000	23.500	24.000	21.000	23.000	25.500	29.000	36.000
Öltank	L	350	350	350	350	350	400	400	400	400	400

Typ		400/40	400/45	400/51	400/61	500/40	500/45	500/51	500/61	640/45	640/61	640/80
Druckkraft	kN	4.000	4.000	4.000	4.000	5.000	5.000	5.000	5.000	6.400	6.400	6.400
Druck	bar	290	290	290	290	290	290	290	290	290	290	290
Arbeitslänge	A mm	4.000	4.500	5.100	6.100	4.000	4.500	5.100	6.100	4.500	6.100	8.000
Ständerdurchgang	B mm	3.150	3.820	4.270	5.050	3.150	3.760	4.050	5.050	3.760	5.050	7.050
Hub	C mm	300	300	300	300	300	300	300	300	300	300	300
Abstand Tisch/Stößel	E mm	570	570	570	570	570	570	570	570	570	570	570
Ausladung	D mm	400	400	400	400	400	400	400	400	400	400	400
Tischbreite	F mm	200	200	200	200	200	200	200	200	200	200	200
Maximale Tischbelastung	kN/m	2.500	2.500	2.500	2.500	2.500	2.500	2.500	2.500	2.500	2.500	2.500
Arbeitshöhe	mm	970	970	970	970	970	970	970	970	970	970	970
Schließgeschwindigkeit*	mm/s	100	100	100	100	100	100	100	100	90	90	90
Arbeitsgeschwindigkeit**	mm/s	11	11	11	11	9	9	9	9	9	9	9
Rücklaufgeschwindigkeit	mm/s	120	120	120	120	80	80	80	80	100	100	100
Motor	kW	37	37	37	37	37	37	37	37	55	55	55
Gewicht (ca.)	kg	30.500	32.000	34.000	37.000	39.400	42.200	43.820	49.420	49.300	57.000	71.550
Öltank	L	500	500	500	500	650	650	650	650	850	850	850

SOFTWARE- INTEGRATION

Die datenbankgesteuerte **CADMAN® Suite von LVD** integriert Verfahren zur Metallbearbeitung, Produktionssteuerung, Kommunikation und Management. Sie unterstützt den Anwender mit Echtzeitinformationen zur Entscheidungsfindung, ermöglicht eine optimale Programmierung und maximiert den Durchsatz im Fertigungsbereich.

CADMAN-JOB

CADMAN-JOB verbindet die Eingaben aus dem Front Office mit den Tätigkeiten im Fertigungsbereich. Die Software erstellt oder importiert Produktionsaufträge aus einem ERP-System und ermöglicht es, Arbeitsaufträge für das Biegen anzulegen.



CADMAN-B

Nach dem Import eines 3D CAD-Teils legt CADMAN-B automatisch schräge, parallele und mehrfache Biegungen fest, ebenso wie Falzungen und vorbereitende Biegungen. Das Modul kann den vollständigen Biegeprozess anzeigen, mit Kollisionserkennung von Anfang bis Ende, Anschlagpositionen und Werkzeugeinstellungen.

TOUCH-B Steuerung

Die Schnelligkeit und Unkompliziertheit der Touchscreen-Technologie wird kombiniert mit der Leistungsfähigkeit der CNC-Steuerung. TOUCH-B arbeitet mit einer zentralisierten CADMAN-Datenbank, ist kompatibel mit CADMAN-JOB und CADMAN-B und hat einen Zugriff auf das Helpdesk der Kundenbetreuung von LVD.

TOUCH-i4

TOUCH-i4 ist ein auf Windows basierendes Tablet in Industrieausführung, welches einen Überblick über die gesamten Tätigkeiten im Bereich Fertigung ermöglicht. Es sammelt in Echtzeit alle Informationen Ihrer LVD-Maschine(n), im Zusammenhang mit der zentralisierten CADMAN-Datenbank.

CADMAN-SDI

Der Smart Drawing Importer (SDI) erlaubt den schnellen Import von CAD-Dateien. CADMAN-SDI konvertiert die Datei in OSM und speichert diese in der zentralen Datenbank. Alle Kostentreiber werden angezeigt und können zur Erstellung eines präzisen Kostenvoranschlags exportiert werden.

LVD Company nv, Nijverheidslaan 2, B-8560 GULLEGEM, BELGIEN
Tel. +32 56 43 05 11 - marketing@lvd.be - www.lvdgroup.com

Die genauen Adressangaben einer Niederlassung oder eines Vertriebspartners vor Ort, finden Sie auf unserer Webseite.

